

Welche Leistungen bietet DBI GUT?

- Aufnahme der relevanten Anlagendaten zur Auslegung der Ex-Bereiche
- Rechnerische Auslegung der Ex-Bereiche
- Überarbeitung der Ex-Schutzdokumente nach DVGW G 440
- Anpassung des betriebsinternen Regelwerks an DVGW-Hinweis G 442
- Einzelfallbetrachtung für nicht berechenbare Ausbläsertypen gemäß DVGW-Hinweis G 442
- Gefährdungsbeurteilung der GDRM-Anlagen
- Anpassung von Ausbläsertypen zur Reduzierung der Ex-Zonengröße bei bestehenden GDRM-Anlagen
- Festlegung von Ex-Bereichen für alle Ausbläsertypen
- Kategorisierung der Anlagen zur Reduzierung des Umsetzungsaufwandes

Kontakt

DBI Gas- und Umwelttechnik GmbH
Theklaer Str. 42
D-04347 Leipzig

Ansprechpartner:

Herr Dipl.-Ing. Klaus Hilbich
Telefon: (+49) 341-24571 25
Fax: (+49) 341-24571 37
E-Mail: klaus.hilbich@dbi-gut.de

Herr Dipl.-Ing. (FH) Gert Müller-Syring
Telefon: (+49) 341-24571 29
Fax: (+49) 341-24571 37
E-Mail: gert.mueller-syring@dbi-gut.de
Internet: www.dbi-gut.de

Anfahrt:

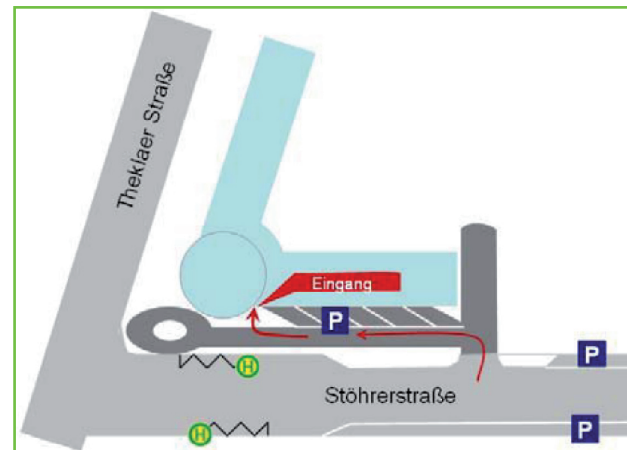

Ex-Zonen an Ausbläsern

Berechnung von Ex-Zonen an GDRM-Anlagen nach dem DVGW-Hinweis G 442

Inhalte des DVGW-Hinweises

G 442

- Verfahren zur Ermittlung der Ex-Bereiche an Ausbläsern von GDRM-Anlagen
- Berechnung der räumlichen Ausdehnung von Ex-Bereichen
- „Kugelform“ der Ex-Zonen an den Ausbläsern nach Ex-RL wurden durch wirklichkeitsnahe Formen abgelöst, welche auf wissenschaftlichen Untersuchungen basieren
- Hinweise zur Gefährdungsbeurteilung
- Maßnahmen zur Beseitigung von Gefährdungen
- Hinweise zur Ausführung von Ausbläsern und deren Anordnung
- Unterstützung bei der Erstellung des Ex-Schutzdokumentes nach DVGW G 440
- Ex-Zonenauslegung nur für bestimmte Ausbläsertypen
- Nichtberechenbare Ausbläsertypen (z.B. Tankkappen) sind durch eine spezielle Einzelfallbetrachtung zu beurteilen

Berechenbare Ausbläsertypen

- Vertikale Typen (λ -Ausbläser)
- Horizontale Typen (T-Ausbläser)



Nicht berechenbare Ausbläsertypen

- Tankkappen
- Bögen $>90^\circ$



Ex-Zonenformen nach G 442

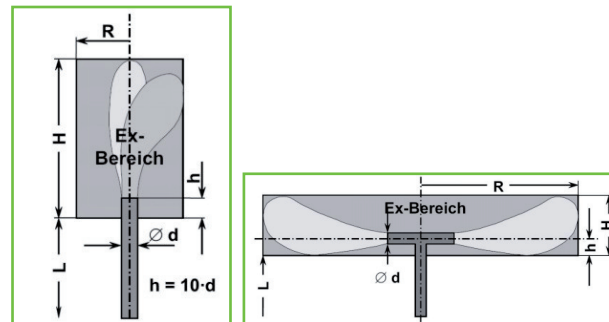

Wichtig!

Der Anlagenbetreiber ist für die Festlegung der Ex-Bereiche verantwortlich !

DVGW-Hinweis G 442 kann bei dieser Ermittlung unterstützen!

DBI GUT bietet Serviceleistungen zur Festlegung von Ex-Bereichen für alle Ausbläsertypen!

Ihr Vorteil:

- Konformität zum DVGW Hinweis G 442
- Geringeres Risiko durch eine genauere Berechnung der Ex-Zonen